



MURTFELDT PRODUKTWENDER – von vielen Produkten empfohlen!

Murtfeldt Wendevorrichtungen z.B. für:

- Faltschachteln, Becher / Pappwickeldosen
- Dosen, Flaschen oder Gläser
- Glas- oder Kunststofftiegel

u.a. für folgende Branchen

- Lebensmittelindustrie
- Pharma- und Kosmetikindustrie
- Automotive
- Getränkeindustrie
- Elektroindustrie

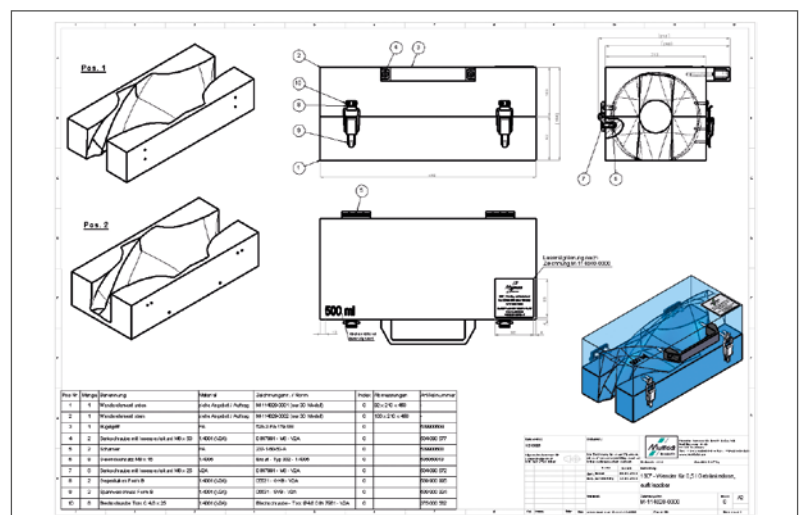

Murtfeldt fertigt Produktwender mit beliebigem Drehwinkel und beliebiger Drehrichtung, die in nahezu jeder Produktions- und Verarbeitungsstufe eingesetzt werden können:

- zur Ausrichtung vor oder nach dem Füllvorgang / Verpacken
- zur Reinigung vor dem Befüllen
- vor und nach der Etikettierung
- zur Sterilisierung durch Wenden nach der Abfüllung

Individuelle Montagemöglichkeiten der Wender

- auf einem bestehenden Förderband
- zwischen zwei Förderbändern
- mit geringem Neigungswinkel (je nach Produkt 10–15 Grad)

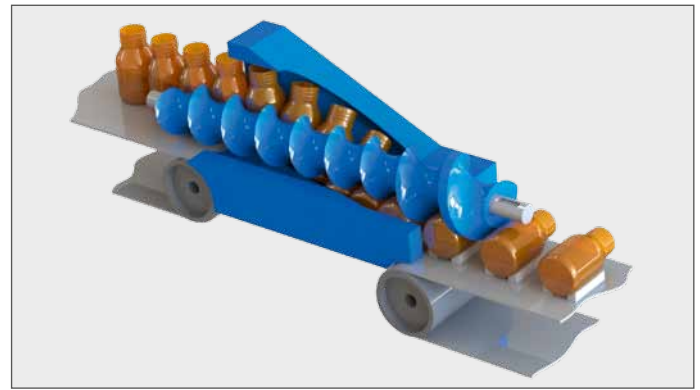

Vorteile der Murtfeldt Produktwender:

- hohe Oberflächengüte in Verbindung mit niedrigen Gleitreibungskoeffizienten führt zu optimalen Gleiteigenschaften
- minimaler Staudruck für optimalen Lauf der Produkte erforderlich
- häufig nur ein bis zwei Kunststoffelemente pro Wender
- übergangslose Innenkontur ermöglicht sehr ruhigen und schonenden Produktlauf
- Verbindungselemente aus Edelstahl unterstützen hygienische Anforderungen
- auf Wunsch Verwendung lebensmittelkonformer Kunststoffe [FS]
- ein Wender passend für viele Produktformate

